

CROWN

GPC 3000 SERIE

Specifiche tecniche

Commissionatori orizzontali



GPC 3020, 3040, 3050 e 3060

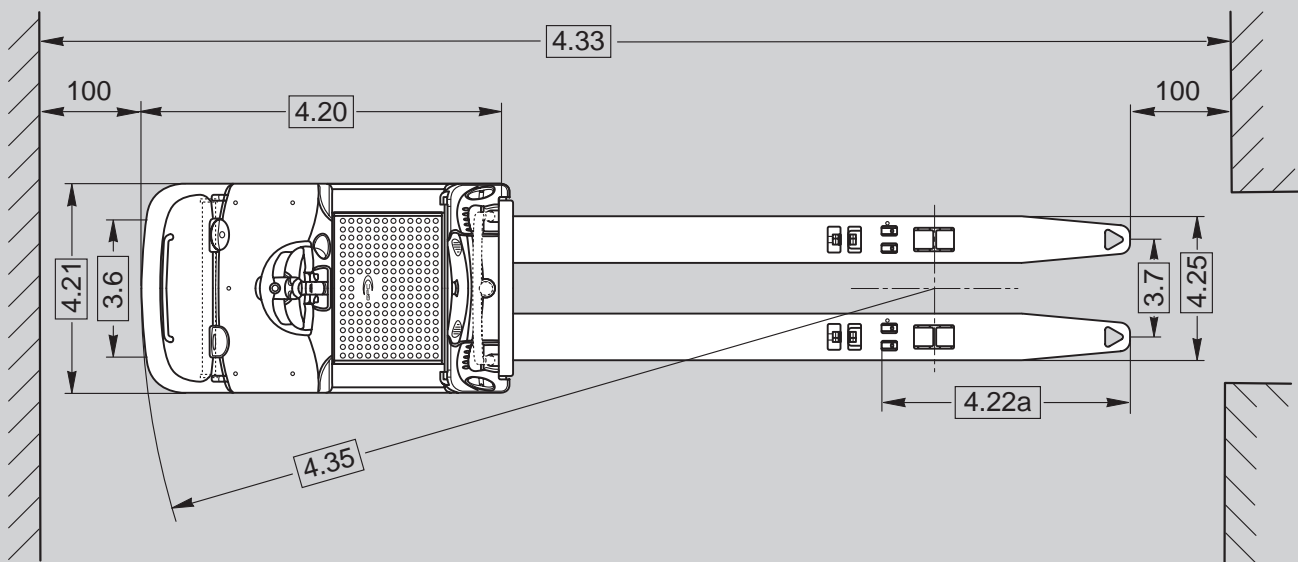
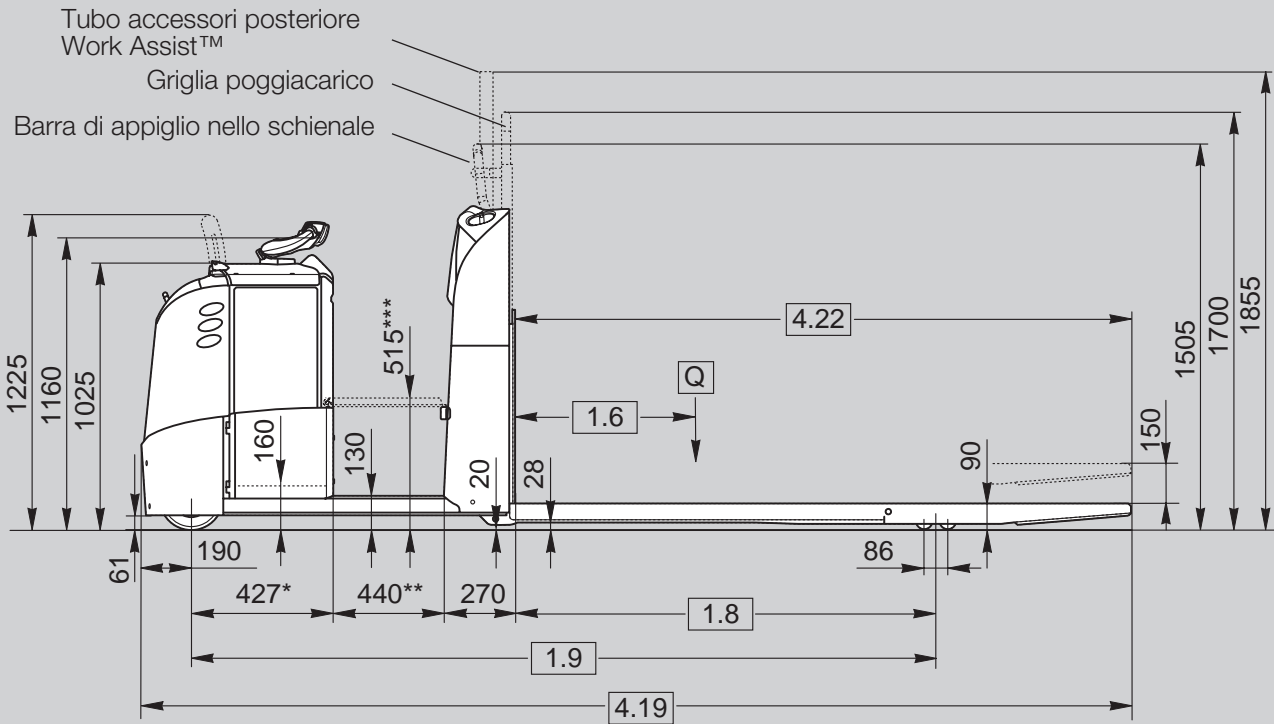

* Ampio vano batteria = 547 mm (opzionale su GPC 3020, 3040, 3050, standard su GPC 3060)

** Vano operatore esteso = 515 mm (GPC 3040/3060)

*** In caso di vano operatore esteso, altezza del predellino l'operatore = 442 mm (GPC 3040/3060)

GPC 3040 e 3060 con sollevamento opzionale della piattaforma

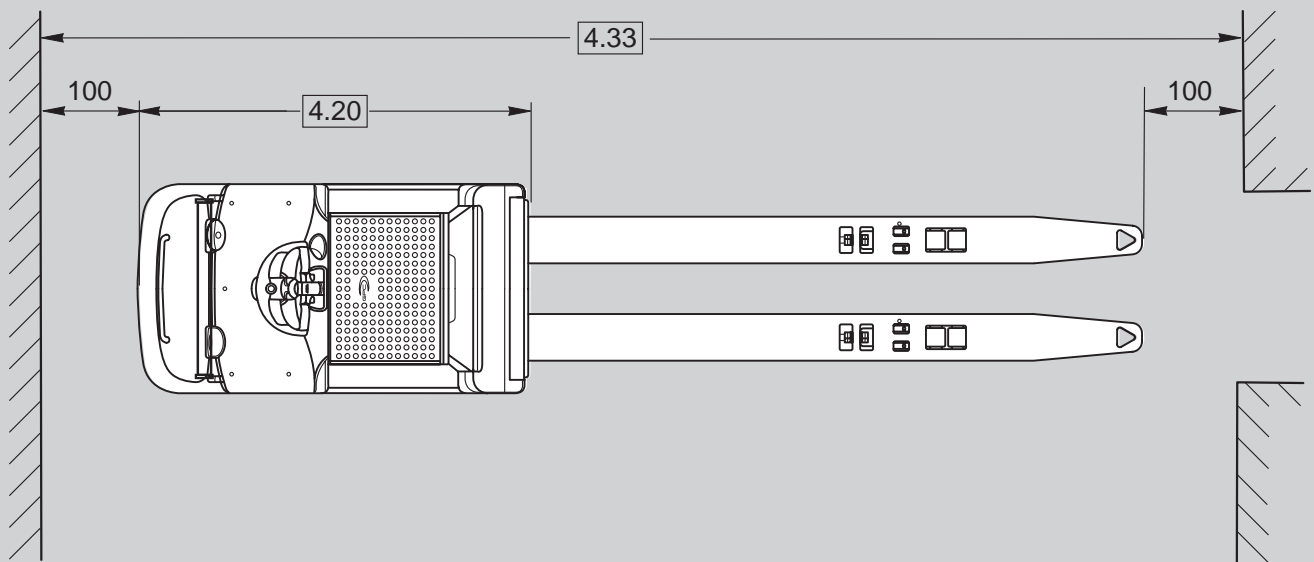
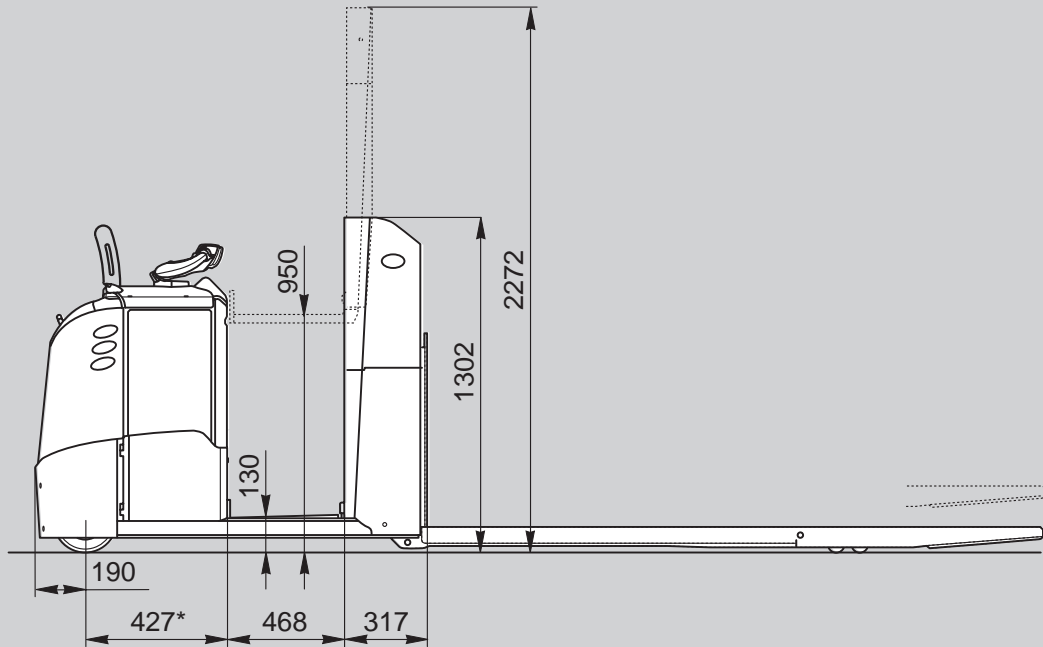

* Ampio vano batteria = 547 mm (opzionale su GPC 3040, standard su GPC 3060)

Tabella 1 GPC 3020/3040 standard: Vano operatore 465 Ah / 440 mm

1.6	Baricentro del carico	c	mm	500	550	600	750	800	800	1100	1200	1200	1200	1250	1250	1440
1.8	Distanza del carico, abbassate ¹	x	mm	770	870	920	1220	1090	1000	1390	1890	1800	1640	1815	1865	2120
1.9	Interasse, abbassate ^{1 2 3 5}	y	mm	1905	2005	2055	2355	2225	2135	2525	3025	2935	2775	2955	3005	3525
2.1	Peso ^{4 6}	senza batt.	kg	837	848	854	888	905	905	967	995	995	995	1001	1006	1049
2.2	Carico sull'asse	con carico	dav.	1078	1138	1143	1296	1142	1052	1185	1491	1434	1321	1431	1450	1505
		con carico	diet.	2139	2090	2091	1972	2143	2233	2162	1884	1941	2054	1949	1936	1924
2.3	Carico sull'asse	senza carico	dav.	795	820	832	897	882	865	956	1036	1025	1005	1030	1039	1088
		senza carico	diet.	422	409	402	371	403	420	390	339	350	370	351	348	341
4.19	Lunghezza totale ^{2 3 5}	l1	mm	2325	2425	2475	2775	2925	2925	3475	3725	3725	3725	3775	3825	4205
4.20	Lunghezza del telaio ^{2 3 5}	l2	mm	1327												
4.22	Lunghezza forche	l	mm	1000	1100	1150	1450	1600	1600	2150	2400	2400	2400	2400	2500	2880
4.22a	Lunghezza estremità forche		mm	413	413	413	413	693⁷	783	944	693⁷	783	944	815	815	944
4.25	Scartamento forche	b5	mm	520 / 540 / 560 / 680												
4.35	Angolo di sterzata, abbass. ^{1 2 3 5}	Wa	mm	2095	2195	2245	2545	2415	2325	2715	3215	3125	2965	3145	3195	3445

Tabella 2 GPC 3050 standard: Vano operatore 465 Ah / 440 mm

1.6	Baricentro del carico	c	mm	1200	1200	1200
1.8	Distanza del carico, abbassate ¹	x	mm	1890	1800	1640
1.9	Interasse, abbassate ^{1 2 3}	y	mm	3025	2935	2775
2.1	Peso ⁴	senza batt.	kg	995	995	995
2.2	Carico sull'asse	con carico	dav.	1606	1536	1401
		con carico	diet.	2269	2339	2474
2.3	Carico sull'asse	senza carico	dav.	1036	1025	1005
		senza carico	diet.	339	350	370
4.19	Lunghezza totale ^{2 3}	l1	mm	3725	3725	3725
4.20	Lunghezza del telaio ^{2 3}	l2	mm	1327		
4.22	Lunghezza forche	l	mm	2400	2400	2400
4.22a	Lunghezza estremità forche		mm	693⁷	783	944
4.25	Scartamento forche	b5	mm	520 / 540 / 560 / 680		
4.35	Angolo di sterzata, abbass. ^{1 2 3}	Wa	mm	3215	3125	2965

Vano operatore 620 Ah / 440 mm

800	800	1100	1200	1200	1200
1090	1000	1390	1890	1800	1640
2345	2255	2645	3145	3055	2895
912	912	974	1002	1002	1002
1307	1203	1348	1702	1634	1503
2610	2714	2631	2305	2373	2504
998	981	1074	1154	1143	1123
419	436	405	353	364	384
3045	3045	3595	3845	3845	3845
1447					
1600	1600	2150	2400	2400	2400
693⁷	783	944	693⁷	783	944
520 / 540 / 560 / 680					
2535	2445	2835	3335	3245	3085

Tabella 3 GPC 3060 standard: Vano operatore 620 Ah / 440 mm

1.6	Baricentro del carico	c	mm	800	1100	1200	1200	1200
1.8	Distanza del carico, abbassate ¹	x	mm	1000	1390	1890	1800	1640
1.9	Interasse, abbassate ^{1 3 5}	y	mm	2255	2645	3145	3055	2895
2.1	Peso ^{4 6}	senza batt.	kg	912	974	1002	1002	1002
2.2	Carico sull'asse	con carico	dav.	1220	1369	1745	1673	1532
		con carico	diet.	2897	2810	2462	2534	2675
2.3	Carico sull'asse	senza carico	dav.	981	1074	1154	1143	1123
		senza carico	diet.	436	405	353	364	384
4.19	Lunghezza totale ^{3 5}	l1	mm	3045	3595	3845	3845	3845
4.20	Lunghezza del telaio ^{3 5}	l2	mm	1447				
4.22	Lunghezza forche	l	mm	1600	2150	2400	2400	2400
4.22a	Lunghezza estremità forche		mm	783	944	693⁷	783	944
4.25	Scartamento forche	b5	mm	520 / 540 / 560 / 680				
4.35	Angolo di sterzata, abbass. ^{1 3 5}	Wa	mm	2445	2835	3335	3245	3085

¹ forche sollevate

- 115 mm

² con batteria opzionale più grande (620 Ah)

+ 120 mm

³ con vano operatore opzionale più grande (515 mm)

+ 75 mm

⁴ con vano operatore opzionale più grande (515 mm)

+ 25 kg

⁵ con piattaforma di sollevamento opzionale (only 3040/3060) + 75 mm⁶ con piattaforma di sollevamento opzionale (only 3040/3060) + 110 kg⁷ 2 o 3 europallet di traverso, solo con ruote di carico singole (Ø 82 x 110 mm) + rulli di inserimento nei pallet

Informazioni generali	1.1	Produttore			Crown Equipment Corporation				
	1.2	Modello			GPC 3020-2.0	GPC 3040-2.0	GPC 3050-2.5	GPC 3060-2.7	
	1.3	Alimentazione			elettrica				
	1.4	Tipo di guida			commissionatore				
	1.5	Capacità		Q	t	2.0	2.5	2.7	
	1.6	Baricentro del carico		c	mm	vedere tabella 1	vedere tabella 2	vedere tabella 3	
	1.8	Distanza del baricentro	forche abbassate	x	mm	vedere tabella 1	vedere tabella 2	vedere tabella 3	
	1.9	Interasse	forche abbassate	y	mm	vedere tabella 1	vedere tabella 2	vedere tabella 3	
	Pesi	2.1	Peso	senza batteria		kg	vedere tabella 1	vedere tabella 2	vedere tabella 3
2.2		Carico sull'asse	carico, anteriore/posteriore		kg	vedere tabella 1	vedere tabella 2	vedere tabella 3	
2.3		Carico sull'asse	vuoto, anteriore/posteriore		kg	vedere tabella 1	vedere tabella 2	vedere tabella 3	
Ruote	3.1	Tipo di ruote				Vulkollan			
	3.2	Ruote	davanti		mm	Ø 250 x 75			
	3.3	Ruote	dietro		mm	Ø 82 x 82			
	3.4	Ruote supplementari	ruota stabilizzatrice pivottante		mm	Ø 150 x 60			
	3.5	Ruote	No davanti/dietro (x=motrice)			1x + 1 / 4			
	3.6	Carreggiata	davanti	b10	mm	492			
	3.7	Carreggiata	dietro	b11	mm	340 / 360 / 380 / 500			
Dimensioni	4.4	Altezza di sollevamento		h3	mm	150			
	4.8	Altezza pedana operatore		h7	mm	130			
	4.9	Altezza timone		h14	mm	1160			
	4.15	Altezza forche	abbassate	h13	mm	90			
	4.19	Lunghezza totale		l1	mm	vedere tabella 1	vedere tabella 2	vedere tabella 3	
	4.20	Lunghezza telaio		l2	mm	vedere tabella 1	vedere tabella 2	vedere tabella 3	
	4.21	Larghezza totale		b1	mm	810			
	4.22	Dimensioni forche		AxLxP	mm	78 x 180 x 2400			
	4.22a	Lunghezza estremità forche			mm	vedere tabella 1	vedere tabella 2	vedere tabella 3	
	4.25	Scartamento forche		b5	mm	520 / 540 / 560 / 680			
	4.31	Altezza da terra	sotto il montante	m1	mm	20			
	4.32	Altezza da terra	centro interasse	m2	mm	28			
	4.33	Largh. corridoio di lavoro *	2 Euro Pallets length, sollev.	Ast	mm	3925	3925	3925	4045
	4.35	Angolo di sterzata	forche abbassate	Wa	mm	vedere tabella 1	vedere tabella 2	vedere tabella 3	
Prestazioni	5.1	Velocità di marcia	carico/vuoto		km/h	9,5 / 12,5	9,5 / 12,5	9,0 / 12,5	8,5 / 12,5
	5.2	Velocità sollevamento	carico/vuoto		m/s	0,05 / 0,06		0,06 / 0,08	
	5.3	Velocità discesa	carico/vuoto		m/s	0,07 / 0,07			
	5.7	Pendenza	carico/vuoto (potenza 60 min)		%	5 / 14		5 / 16	
	5.8	Pendenza max superabile	carico/vuoto (potenza 5 min)		%	8 / 15		9 / 15	
	5.10	Freno di servizio				elettrica			
Motori	6.1	Motore di trazione	valore nominale a S2 60 min.		kW	4,0		3,9	
	6.2	Motore di sollevamento	valore nominale a S3 15%		kW	1,3	1,3**	2,2	2,2
	6.3	Dim. massime batteria ***		PxLxA	mm	210x790x784 (330x790x784)			330x790x784
	6.4	Tensione batteria ***	capacità nominale K5		V/Ah	24 / 465 (620)			24 / 620
	6.5	Peso batteria ***			kg	383 (509)			509
Div.	8.1	Tipo di regolatore	trazione			transistor			

* Il calcolo Ast si basa sulla configurazione standard del carrello con lunghezza forche = 2400 mm e lunghezza estremità forche = 944 mm.

** Con sollevamento della piattaforma opzionale 2,2 kW

*** Con vano batteria opzionale più grande, utilizzare i valori fra parentesi

Capacità

GPC 3020 - 2000 kg
 GPC 3040 - 2000 kg
 GPC 3060 - 2500 kg
 GPC 3060 - 2700 kg

Impianto elettrico / batterie

Sistema elettrico a 24 volt con capacità nominale della batteria fino a 465 Ah e 620 Ah.

La batteria può essere rimossa verticalmente oppure orizzontalmente con i rulli batteria opzionali per rimozione dal lato destro/sinistro o da entrambi i lati.

Dotazione standard

1. Motori trifase (CA) di trazione e dello sterzo esenti da manutenzione
2. Il sistema frenante e-GEN® offre la frenatura elettrica a recupero d'energia senza attrito (il freno meccanico è utilizzato solo come freno di stazionamento)
3. Sterzo elettronico con timone X10® centrale per un comando preciso e senza sforzo
4. Il timone X10® autocentrante mette prontamente a disposizione dell'operatore tutte le funzioni del carrello
5. Sistema di controllo totale Crown Access 1 2 3®
6. Il sistema sterzante intelligente rallenta la velocità di marcia in curva
7. Velocità in funzione del carico
8. Display informativo Crown
 - Display LCD a 1 riga di 8 caratteri
 - Indicatore di scarica della batteria
 - Avviamento del carrello senza chiavi ma con codice PIN
 - Autodiagnostica all'avviamento e durante il funzionamento
 - 3 profili di prestazioni selezionabili per la trazione P1 P2 P3
 - Contatore per motore di trazione, motore idraulico e tempo di esercizio
 - Diagnostica di bordo Access 1 2 3 con funzionalità di individuazione dei guasti in tempo reale
9. Tecnologia CAN-Bus
10. Blocco rampa
11. Ridotta altezza del gradino di ingresso, 130 mm, con ampio piano di calpestio
12. Pianale sospeso con tappetino antifatica antidrucciolo con sensori di presenza integrati
13. Connettore di scollegamento dell'alimentazione elettrica
14. Ampi vani portaoggetti
 - Ampia vaschetta portaoggetti anteriore
 - Pannello inferiore nello schienale con vano portaoggetti (3040/3060)
 - 2 ampi contenitori portaoggetti nello schienale (3040/3060)
15. Ruota motrice, ruota stabilizzatrice pivotante e doppi rulli di carico in Vulkollan
16. Lo schienale comfort (3040/3060) include
 - morbida imbottitura di appoggio stampata
 - 2 ampi contenitori portaoggetti
 - maniglie di appiglio nello schienale

17. Schienale standard (3020/3050)
18. Ginocchiera imbottita (3040/3060)
19. Connettore batteria DIN 160 A
20. Robusto gruppo forca
21. Superficie di lavoro scrivania (3060)
22. Tubo accessori anteriore Work Assist™ (3040/3060)
23. Robusto corpo macchina
 - Sottotelaio in acciaio di 10 mm di spessore
 - Coperture in acciaio rinforzato facilmente asportabili
 - Batteria accessibile dall'alto
24. Vano batteria per batterie da 420 - 465 Ah (3020/3040/3050)
25. Vano batteria per batterie da 560 - 620 Ah (3060)

Dotazioni opzionali

1. Opzioni lunghezza forche
2. Vano batteria per batterie da 560 - 620 Ah (3020/3040/3050)
3. Piattaforma estesa con piano di calpestio di 515 mm (non disponibile in caso di sollevamento della piattaforma)
4. Gradino ripiegabile (non disponibile in caso di piattaforma di sollevamento)
5. Barra di appiglio nello schienale (di serie se si ordina il gradino ripiegabile, non disponibile in caso di griglia reggicarico e sollevamento della piattaforma)
6. Sollevamento della piattaforma con altezza pedana operatore di 950 mm (3040/3060)
7. Riparo per picking (richiede il tubo accessori anteriore Work Assist™)
8. Pick Position Controls™ nello schienale
9. Sedile abbattibile a inclinazione regolabile e pannello inferiore nello schienale con vano portaoggetti (non disponibile in caso di sollevamento della piattaforma, richiede lo schienale comfort su 3020/3050)
10. Superficie di lavoro scrivania (solo con vano batteria grande)
11. Estrazione della batteria dall'alto con entrambi i pannelli laterali
12. Espulsione batteria senza pannelli, pannello a destra/a sinistra
13. Connettore rosso per batteria SBE 160
14. Alimentazione a 12/24V per la strumentazione elettronica
15. Interruttore a chiave
16. Versione speciale per basse temperature
17. Griglia reggicarico
18. Segnalazione acustica di marcia
19. Faro girevole (3040/3060, richiede il tubo posteriore Work Assist, richiede lo schienale comfort su 3020/3050)
20. Lo schienale comfort (3020/3050) include
 - morbida imbottitura di appoggio stampata
 - 2 ampi contenitori portaoggetti
 - maniglie di appiglio nello schienale
21. 2 ampi contenitori portaoggetti nello schienale (3020/3050)
22. Pannello inferiore nello schienale con

- vano portaoggetti (non disponibile in caso di sollevamento della piattaforma, richiede lo schienale comfort su 3020/3050)
23. Vernice speciale
 24. Paraurti in gomma
 25. Vano portaoggetti posteriore (3040/3060, non disponibile in caso di griglia reggicarico o sollevamento della piattaforma, richiede lo schienale comfort su 3020/3050)
 26. Rulli di inserimento nei pallet (di serie in caso di lunghezza forche = 1600/2400 mm e lunghezza estremità forche = 693 mm)
 27. Tubo accessori anteriore Work Assist™ (3020/3050)
 28. Tubo accessori posteriore Work Assist™ (3040/3060, non disponibile in caso di griglia reggicarico o sollevamento della piattaforma)
 29. Accessori Work Assist™
 - Griglia di carico
 - Portapellicole
 - Tasche portaoggetti
 - Portabevande
 - Portascacchetti per rifiuti
 - Portascanner a pistola
 - Portablocco piccolo, medio e grande
 - Staffe di supporto per terminali WMS
 30. Tastiera
 31. Predisposto per InfoLink®
 32. Ginocchiera imbottita (3020/3050)
 33. Ruota motrice Supertrac
 34. Predisposizione per l'uso con batterie agli ioni di litio

Impianto elettrico

Sistema elettrico a 24 volt gestito dal sistema di controllo totale Crown Access 1 2 3. Il motore di trazione CA praticamente esente da manutenzione assicura comando ed accelerazione validi a qualsiasi velocità. I sensori monitorizzano i parametri funzionali (tra cui posizione operatore, carico, sterzo e velocità) e regolano automaticamente le impostazioni operative come più opportuno per le condizioni correnti.

Corpo macchina

Il robusto corpo macchina è specificamente progettato per applicazioni gravose reali. Un sottotelaio di 10 mm di spessore protegge i componenti della trasmissione e del ruotino mentre coperture e sportelli in acciaio rinforzato proteggono tutti i dispositivi elettronici. La disposizione razionale dei componenti assicura un accesso facile e veloce per la manutenzione.

Area operatore e comandi

Il pianale morbido e completamente sospeso riduce l'affaticamento dell'operatore. L'ampio vano aperto con superfici arrotondate assicura un accesso rapido anche quando si trasportano scatole. L'imbottitura di appoggio sagomata è utile all'operatore per restare centrato nel carrello e al contempo assicura una morbida superficie di contatto. Varie tasche portaoggetti possono alloggiare attrezzature o effetti personali.

Tutte le funzioni del carrello sono comandate dal rinomato timone X10 che consente l'azionamento simultaneo di tutte le funzioni con una sola mano. Lo sterzo elettronico è di serie su tutti i modelli e assicura un comando affidabile e preciso. Un ampio display informativo fornisce all'operatore il livello di scarica della batteria, lo stato di funzionamento e messaggi di servizio.

Sistema di controllo totale Access 1 2 3®

La tecnologia Crown Access 1 2 3 assicura prestazioni e comando ottimali offrendo un'interfaccia di comunicazione per l'operatore e il tecnico dell'assistenza, coordinamento intelligente dei sistemi del carrello e manutenzione semplificata con criteri di diagnostica avanzata. Il display include uno strumento di servizio a bordo macchina con funzionalità complete, grazie al quale i tecnici dell'assistenza possono visionare attivamente gli ingressi e le uscite durante il funzionamento del carrello. Non sono richiesti PC portatili o consolle di servizio. La messa a punto delle prestazioni è accessibile tramite il display per personalizzare le prestazioni del carrello in base alle specifiche esigenze delle applicazioni o dell'operatore.

Sistema frenante e-GEN®

La potenza del motore di trazione CA a coppia elevata viene utilizzata per arrestare il carrello e mantenerlo fermo fino all'immissione di un comando di marcia, anche durante il funzionamento in salita o discesa. Questo sistema elimina la necessità di punti di usura e regolazioni per un utilizzo esente da manutenzione per l'intera durata in servizio. Un freno di stazionamento automatico si attiva se il carrello viene arrestato e l'operatore lascia la piattaforma o si scollega l'alimentazione elettrica.

Accessori Work Assist™

È disponibile una vasta gamma di accessori Work Assist, utili come ausilio per qualsiasi tipo di attività amministrativa o di prelievo. Queste robuste attrezzature possono essere combinate facilmente e collocate nell'ubicazione più idonea all'applicazione e all'utente. È anche possibile aggiungere accessori personalizzati utilizzando la clip universale e la piastra adattatrice.

Norme di sicurezza

Conforme alle norme di sicurezza europee. I dati relativi a dimensioni e prestazioni possono variare in considerazione delle tolleranze di fabbricazione. Le prestazioni indicate si basano su un veicolo di medie dimensioni e sono influenzate dal peso, dalle condizioni del carrello, dal relativo equipaggiamento e dalle condizioni dell'ambiente di utilizzo. I prodotti Crown e le relative specifiche tecniche sono suscettibili di modifica senza preavviso.

Stabilimenti Europeo:

Crown Gabelstapler GmbH & Co. KG
 Roding, Germania
 www.crown.com

